

1

2

3

4

A

A

B

B

C

C

D

D

E

E

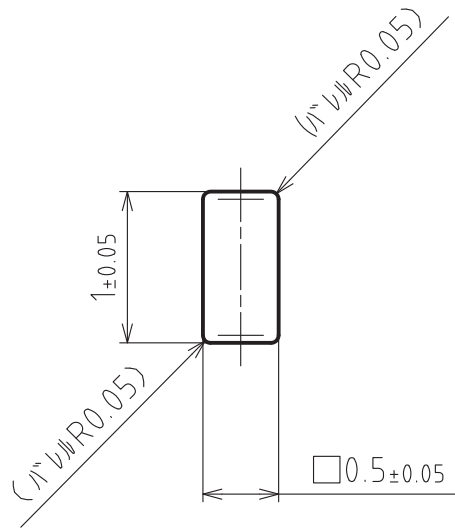

注1 パックの場合は、バラ品パック詰め梱包
 パックの場合の型番→STDBL-SS-05-05-10-BA
 リール品の場合の型番→STDBL-SS-05-05-10-BA-R
 1リール 5,000個巻

| | | | |
|---|----------------------------------|-------------------------------|-------------------------------|
| Material 材質 : C2600W-3/4H | Surface treatment 表面処理 : 後メッキ | Undercoat 下地 : Ni 1 μm Min | Plating 仕上 : Au 0.1 μm Min |
| Tolerance 普通公差 : 図中 | Scale 尺度 : 20:1 | Quantity 巻数 : 注1 | Remark 備考 : - |
| Units 単位 : mm | Name 品名 : ブロック端子 (□0.5 × 1L) | | Part No. 型番 : 注1 |
|  ICREX CO.,LTD. アイクレックス株式会社 | | | |

1

2

3

4